

"VON DER PISTE ZUR HILFE:
CRADLE TO CRADLE MIT ALTEN
SNOWBOARDS FÜR MENSCHEN MIT
HANDICAP"

CHRISTIAN ROTH – DIPL. ORTHOPÄDIST HF
VALENTIN MATT – ORTHOPÄDIST IN AUSBILDUNG

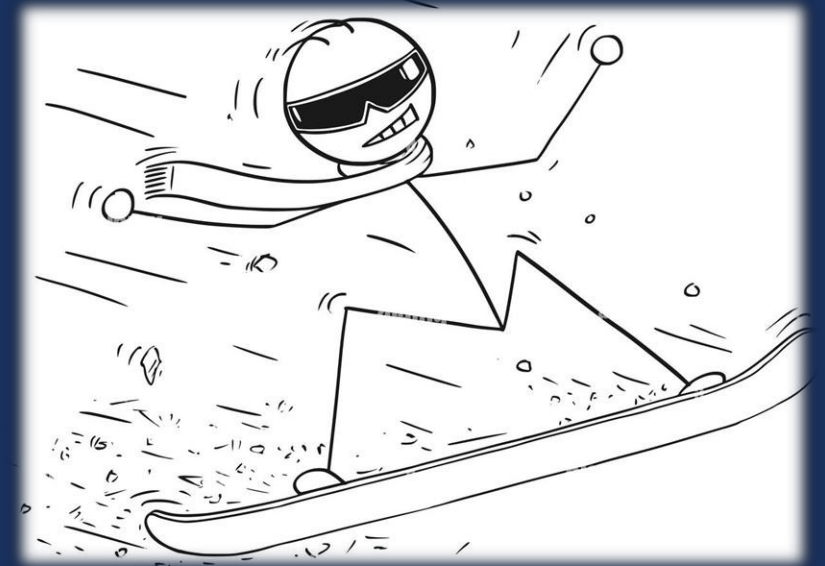

WIR KLÄREN AUF...

1. Was ist Cradle to Cradle?
2. UP-Cycling, RE-Cycling und DOWN-Cycling?
3. Warum Hilfsmittel aus alten Snowboard's?
4. Wozu das Federgesetz kennen?

WAS IST „CRADLE - TO - CRADLE“?

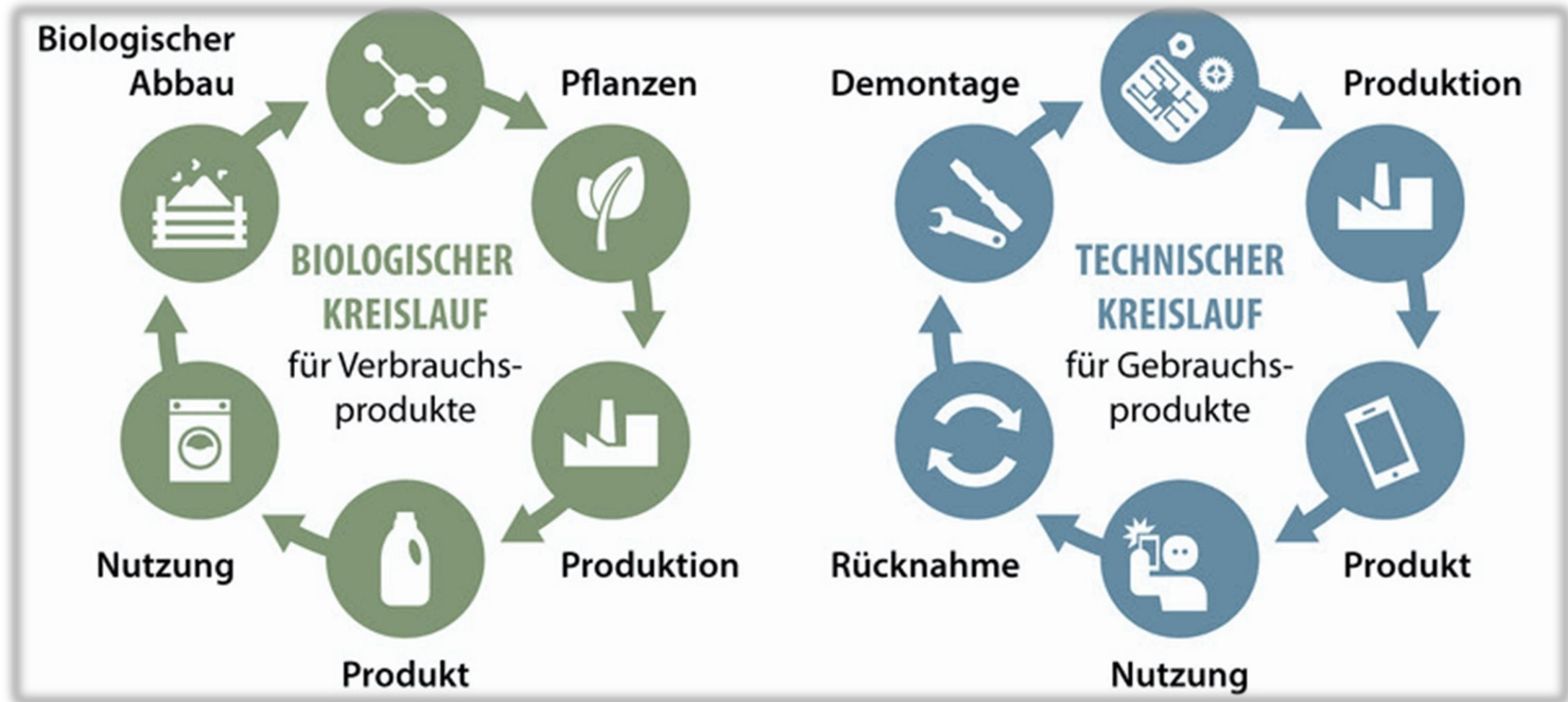



UP-Cycling

verwandelt Abfallprodukte in Gegenstände von höherem Wert oder Nutzen.

Kreativität trifft Nachhaltigkeit

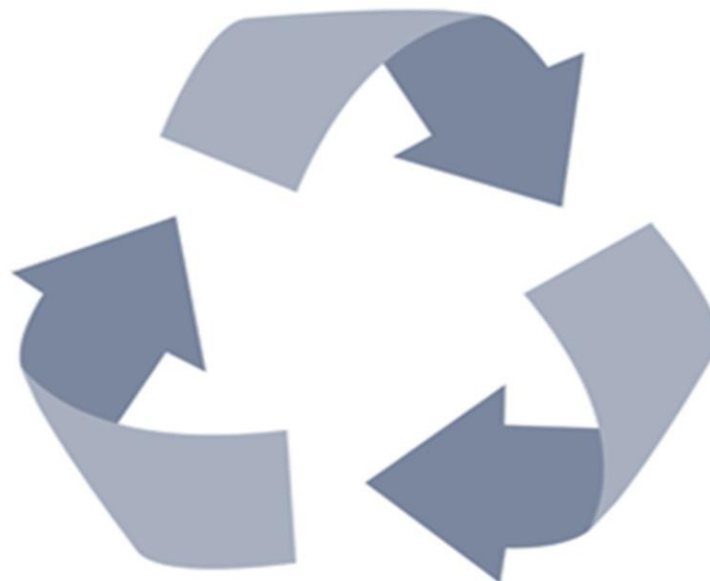

RE-Cycling

zerlegt Materialien, um sie als Rohstoffe für neue Produkte zu verwenden.



DOWN-Cycling

bedeutet, dass recycelte Materialien zu Produkten mit geringerer Qualität verarbeitet werden.

WARUM HILFSMITTEL AUS ALTEN SNOWBOARDS?

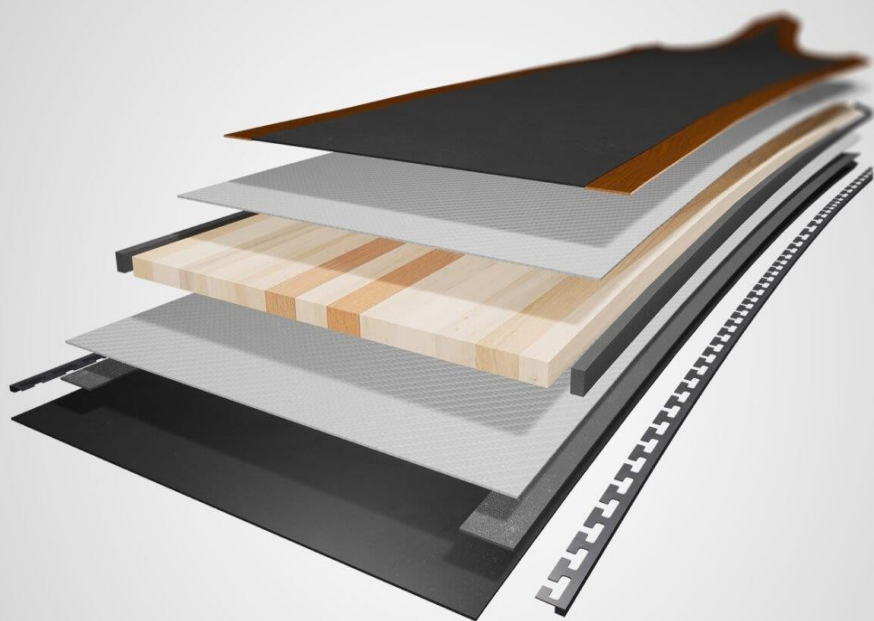

- Pappel – Esche – Wallnuss – Birke - Buche
- Hochleistungs-Sandwich-Konstruktion
- Verschiedenen Typen mit unterschiedlichem Flex
- Race, Freecarve, Freeride, Freestyle, Boardcross

WOZU DAS FEDERGESETZ KENNEN?

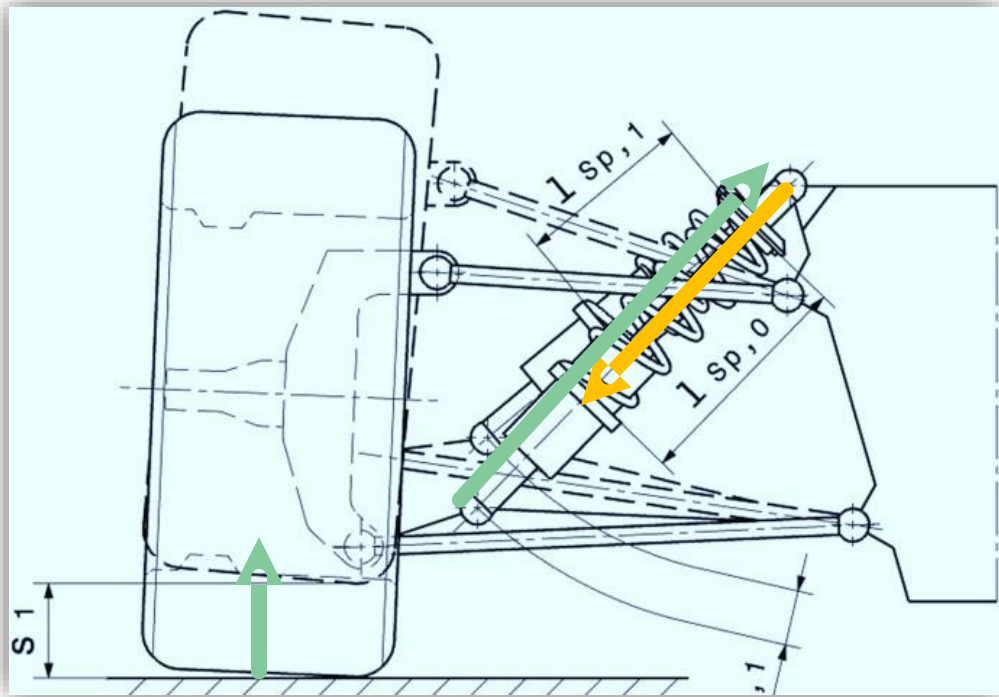

- Reihenschaltung von **Federn** und **Dämpfern**
- Reifen > Stossdämpfer > Rückfederung > Sitze
= abgestimmtes System in Reihenschaltung

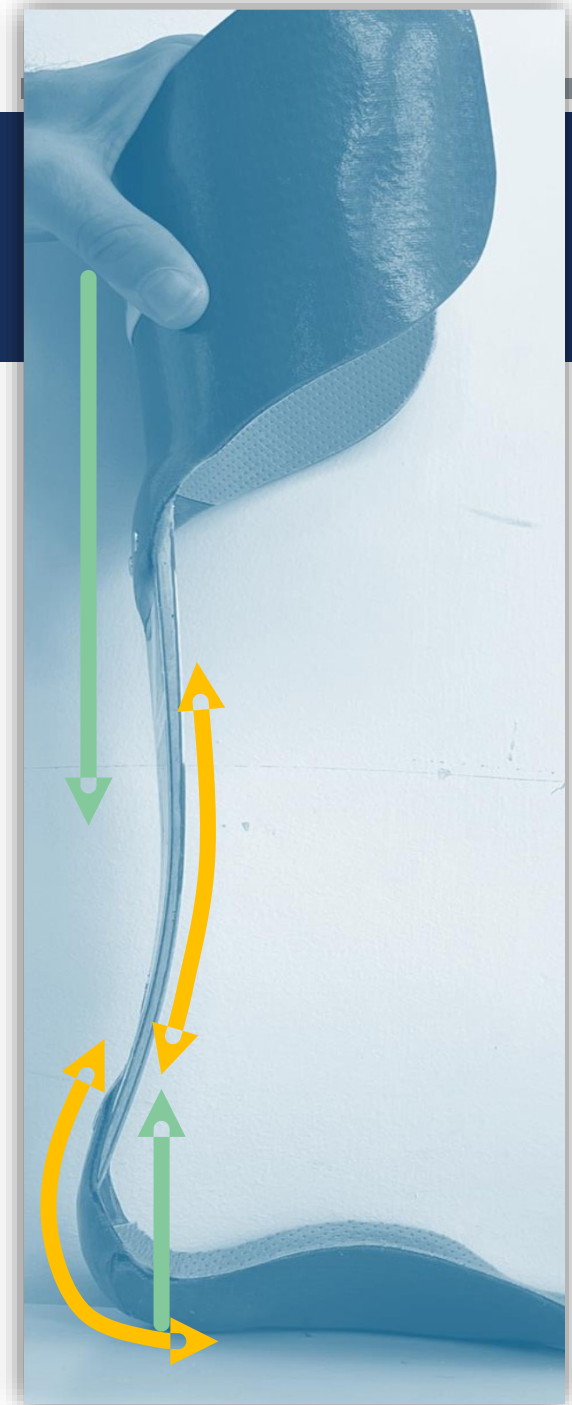

KANTE DEMONTIEREN > MIT HEISSLUFT UND SEITENSCHNEIDER



ZUSCHNITT AUS FLEX-ZONE DES BRETTEES



VORBEREITUNG ZUR INTEGRATION IN ORTHESE



ORTHESENTECHNIK INDIVIDUELL

- Thermoformbares Material (140°)
- Verklebung mit Pleximon/gum
- CFK-Technik > Holz-Feder muss isoliert werden
- Prepreg-Technik

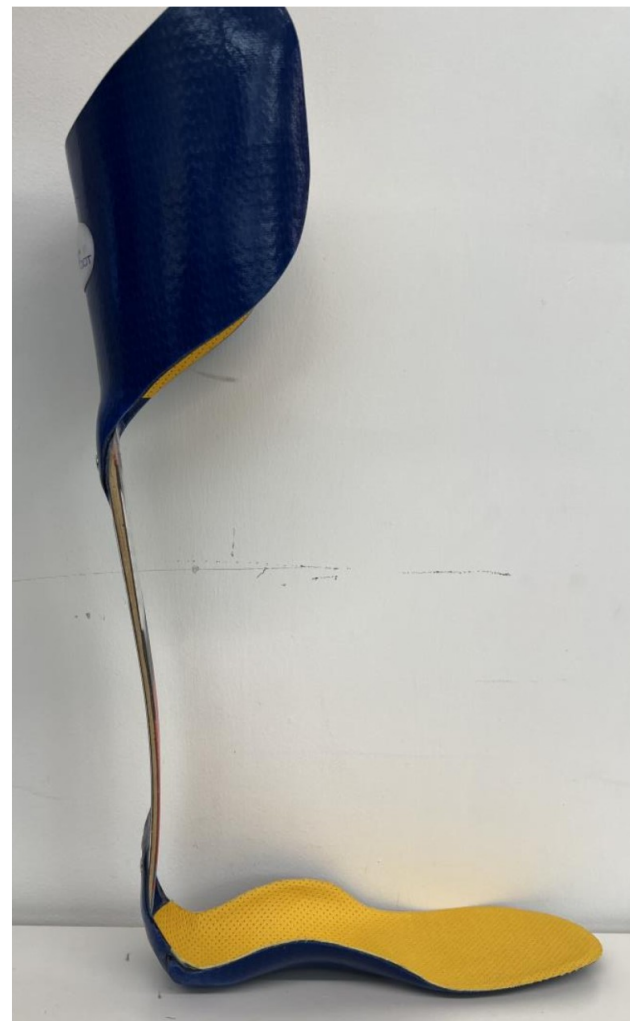



HERZLICHEN
DANK...

WEITERE INFOS GERNE UNTER:
INFO@ROTH4FOOT.CH